

1839- FORNO ELETTRICO FISCHER FIT LINE EMBUTIR 44L

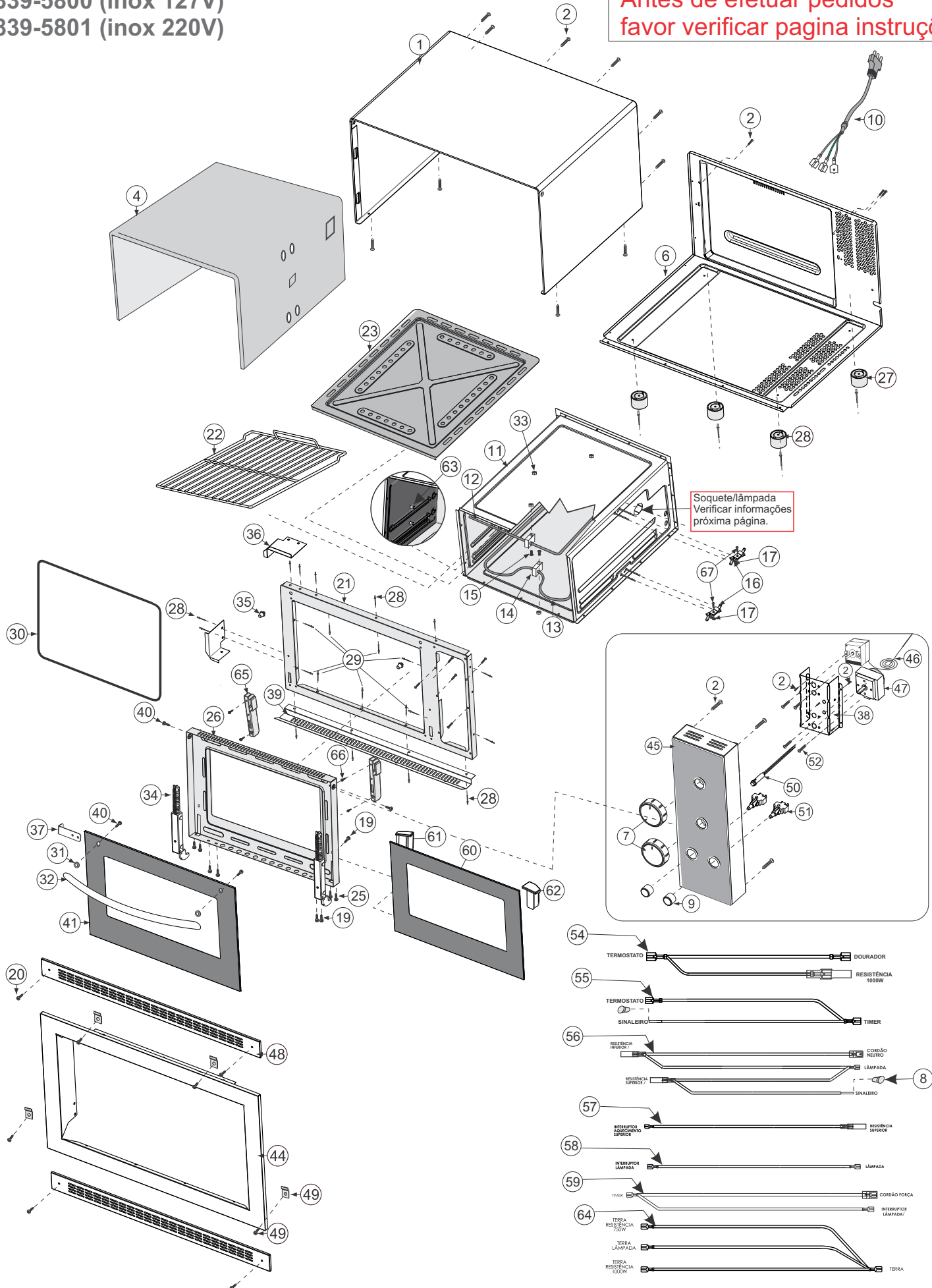

FORNO ELETRICO FISCHER FIT LINE EMBUTIR 44L
1839-5800 (inox 127V)
1839-5801 (inox 220V)

ATENÇÃO!!
Antes de efetuar pedidos
favor verificar pagina instruções.



Soquete/lâmpada
 Verificar informações
 próxima página.

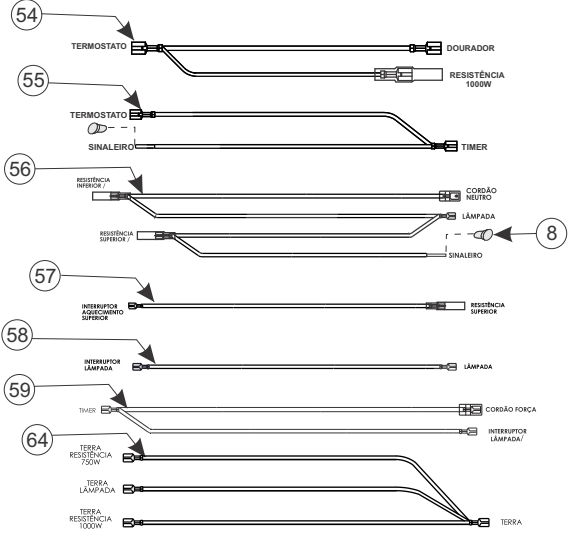

Pos	Item	Descrição	Qtd
1	17624	Corpo externo pintado	1
2	7938	Paraf cab lentilha serr AA FC DIN 7981 M3,5 X 13 ZB	13
3	477	Paraf cab ovalada FC DIN 7985 M4 X 10 ZA	1
4	348	Isolamento térmico superior	1
5	23	Arruela dentada A4 DIN ZN BR	1
6	966	Fundo inferior e traseiro	1
7	16471	Manipulador níquel fosco termostato	2
8	16002	Concetor RBP P1B 150 C	2
9	16474	Tecla ABS níquel fosco	2
10	56	Cabo de alimentação 127V NBR 6147	1
	26565	Cabo alimentação 127V fornos 16A 1,0 M	1
	57	Cabo de alimentação 220V NBR 6147	1
	26564	Cabo alimentação 220V fornos 16A 1,0 M	1
11	25971	Conj corpo interno forno embutir	1
	22894	Conj corpo interno forno (vide página instruções - A)	1
	9986	Conj. corpo interno (vide página instruções - B)	1
12	728	Resistência 750W superior dobrada 110V	1
12	759	Resistência 750W superior dobrada 220V	1
13	708	Resistência 1000W inferior dobrada 110V	1
13	753	Resistência 1000W inferior dobrada 220V	1
14	16356	Suporte resistência (bloco de ligação)	5
15	16360	Paraf cab panela FC inox 304 M4 X 16 NT	5
16	24552	Presilha aterramento	4
	67	Calço porcelana (vide página instruções - A)	2
17	20411	Porca sext aço carb M4 ZA s/oleo	5
19	19497	Paraf cab ovalada FC M4 X 5 OM PRT	6
20	4068	Paraf cab. Lentilha AA FC latão M4,2x22 NQ	4
21	22892	Quadro forno embutir	1
	15118	Quadro forno embutir (antigo)	1
22	286	Grade forno 16 a 32	1
	21540	Grade forno embutir	1
23	14742	Bandeja esmaltada	1
25	13825	Paraf cab lentilha Serr AA FC M3,5x13 ZP	4
26	15596	Quadro porta forno embutir	1
27	388	Pés	4
28	548	Rebite alumínio 4x9 AD 535S natural	12
29	546	Rebite alumínio 4x9 AD 535S preto	8
30	14970	Guarnição	1
31	10881	Bucha silicone vidro fn	2
32	15894	Puxador	1
33	2812	Porca sextavada m4 inox	8
34	15001	Dobradiça	2
35	14976	Batente para porta	1
36	15139	Cantoneira	2
37	18312	Suporte do puxador	2
38	15129	Suporte de fixação dos componentes	1
39	15117	Perfil inferior arremate quadro e moldura	1
40	19251	Paraf cab Panela FC Trilob M3,5x10mm ZP	4
41	15657	Conjunto do vidro externo	1
44	15116	Moldura inox	1
45	15615	Cj painel montado	1
46	4344	Termostato 320°	1
47	600	Timer	1

Pos	Item	Descrição	Qtd
48	5415	grade de ventilação externas em inox c/ parafuso	2
49	1192	kit de fixação	1
50	492	Sinaleiro bivolt	1
51	344	Interruptor	2
52	380	Parafuso cab. escareada M4x6mm zn am	4
54	20818	Chicote Duplo (Dourador -Termostato/ Termostato- Resistência 100W)	1
55	20819	Chicote Duplo (Termostado- Timer/ Timer Sinaleiro)	1
56	20820	Chicote Quadruplo (Neutro-Resistência Inferior / Resistência Inferior- Lâmpada/ Lâmpada- Resistência Superior/ Resistência Superior- Sinaleiro)	1
57	20825	Chicote Único (Interruptor Aquec Superior- Resistência Superior)	1
58	20826	Chicote Único (Interruptor Lâmpada- Lâmpada)	1
59	20827	Chicote Duplo (Cordão Força- Timer/ Timer- Interruptor Lâmpada)	1
	26562	Chicote 127V/220V duplo 380 MM(1,5) 135MM(0,5) PVC BCO	1
60	15037	Vidro forno 44L interno serig	1
61	21014	Trava do vidro int porta lado direito	1
62	21015	Trava do vidro int porta lado esquerdo	1
63	23916	Suporte grade lat forno embutir	4
64	21395	Chicote 127/220V terra	1
65	15071	Suporte Fixador Da Dobradiça - Quadro	2
66	17393	Paraf Cab Panela Fc Trilob M4 X 8 Om Prt	4
67	26541	Paraf cab ovalada serrilhada Fc DIN7985 M4x10 ZA	2
Verificar Instruções	19337	Lampâda G9 25W 230V	1
	19336	Lampâda G9 25W 120V	1
	20143	Proteção lampâda BJB	1
	20129	Soquete sem lampada halogena BJB	1
	457	Lâmpada127V	1
	459	Lâmpada 220V	1
	551	Soquete sem lâmpada E-14 modelo antigo	1
	9568	Calço EPS superior/ inferior fornos de embutir	2
	15601	Saco polietileno flexografado forno embutir. 32	1
	1929	etiqueta código de barras forno inox 220V	1
	1934	etiqueta código de barras forno inox 127V	1
	13762	Etiqueta Identificação Fit line inox 127V	1
	13769	Etiqueta Identificação Fit Line Inox 220V	1
	209	etiqueta papel ligação fio terra 220V	1
	207	etiqueta papel ligação fio terra 127V	1
	6963	manual de instruções	1
	6928	rede de postos autorizados	1
	82	calço eps bandeja	1

ATENÇÃO: Cabo de alimentação / Chicote

Para fornos produzidos apartir de Abril de 2018, quando houver necessidade de substituir cabo de alimentação ou chicote-timer/cabo força, solicitar os itens em **azul** na lista de peças, conforme necessidade.

Ilustração de imagens dos itens do cabo alimentação e chicote - timer / cabo força, para fornos produzidos antes de Abril de 2018.

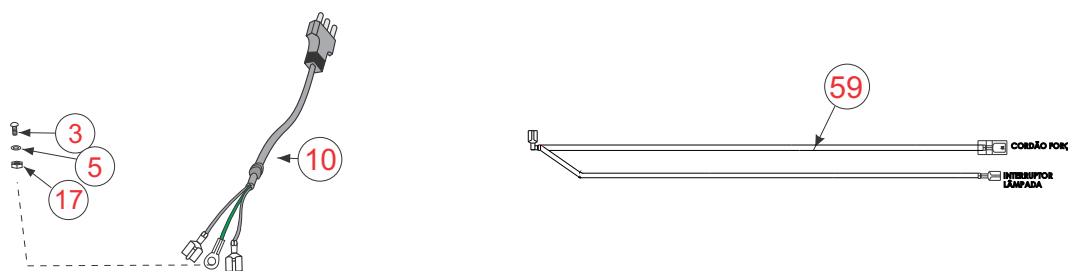
**A****CORPO INTERNO**

Quando houver necessidade de trocar, corpo interno em fornos que foram produzidos antes de agosto de 2017, solicitar o item abaixo como mostra a ilustração.

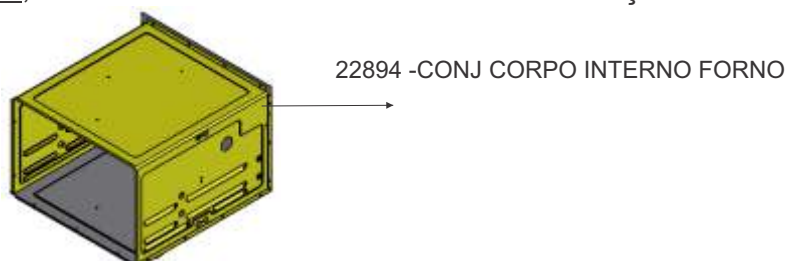

01/08/2017

A**CALÇO PORCELANA**

Quando houver necessidade de trocar, calço porcelana em fornos que foram produzidos antes de agosto de 2017, solicitar os itens abaixo como mostra a ilustração.

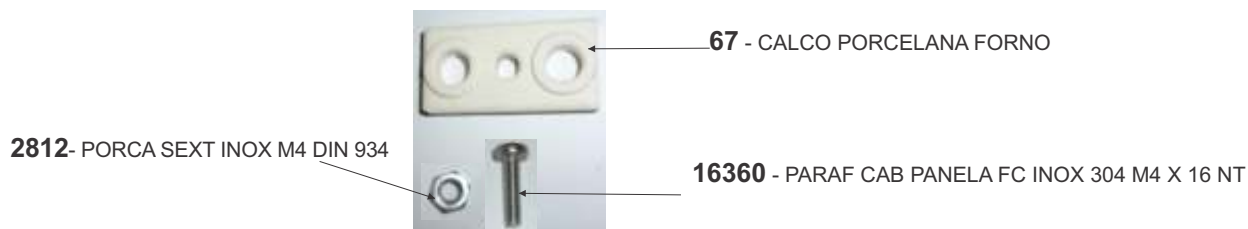

01/08/2017

B CORPO INTERNO / GRADE / QUADRO

ATENÇÃO: antes de fazer pedidos referente a corpo interno e grade, verificar informações abaixo:



Para fornos conforme foto ao lado, na necessidade de troca do conjunto corpo interno ou grade, solicitar itens conforme especificações abaixo:

- 9986 - CONJ CORPO INTERNO
- 286 - GRADE FORNO 16 A 32
- 15118 - QUADRO FORNO EMB 44L



Para fornos conforme foto ao lado, na necessidade de troca do conjunto corpo interno ou grade, solicitar itens conforme especificações abaixo:

- 22894 - CONJ CORPO INTERNO
- 21540 - GRADE FORNO 16 A 32
- 21528 - SUPORTE GRADE LAT
- 2812 - PORCA SEXT M4 INOX
- 22892 - QUADRO FORNO EMB 44L

MAIO/2016



VIDRO INTERNO

Para efetuar a troca dessa peça (foto ao lado) será necessário solicitar os itens citados abaixo:

OBS: a peça da foto é um conjunto colado, agora as peças são separadas.



Pos	Cod	Desc
60 -	15037 -	vidro
26 -	15596 -	quadro
61-	21014 -	trava direita
62	21015 -	trava esquerda

Março/2016

QUANDO POSSUIR ESTES MODELOS DE SOQUETES, E HOUVER NECESSIDADE DE TROCA DE LÂMPADA	
14715	551

* OS SOQUETES ACIMA NÃO SÃO INTERCAMBIÁVEIS.

SOLICITAR OS ITENS ABAIXO, CONFORME TENSÃO (127V E 220V)
459 (220V) - 457 (127V)

SOQUETES E LÂMPADAS

QUANDO HOUVER NECESSIDADE DE TROCA DE SOQUETE, LÂMPADA E PROTEÇÃO DE VIDRO, E POSSUIR O MODELO ABAIXO DE SOQUETE.	

SOLICITAR OS ITENS ABAIXO, E LÂMPADA CONFORME TENSÃO (127V E 220V)	
20129	Soquete
20143	Proteção
19337	Lâmpada 230V
19336	Lâmpada 120V

INSTRUÇÕES DE MONTAGEM DAS PORCELANAS

O corpo interno do forno sofreu uma alteração nas furações de fixação dos suportes da resistência (porcelanas), tanto na parte interna como na lateral. A furação foi alterada de 2,5mm para 5mm.

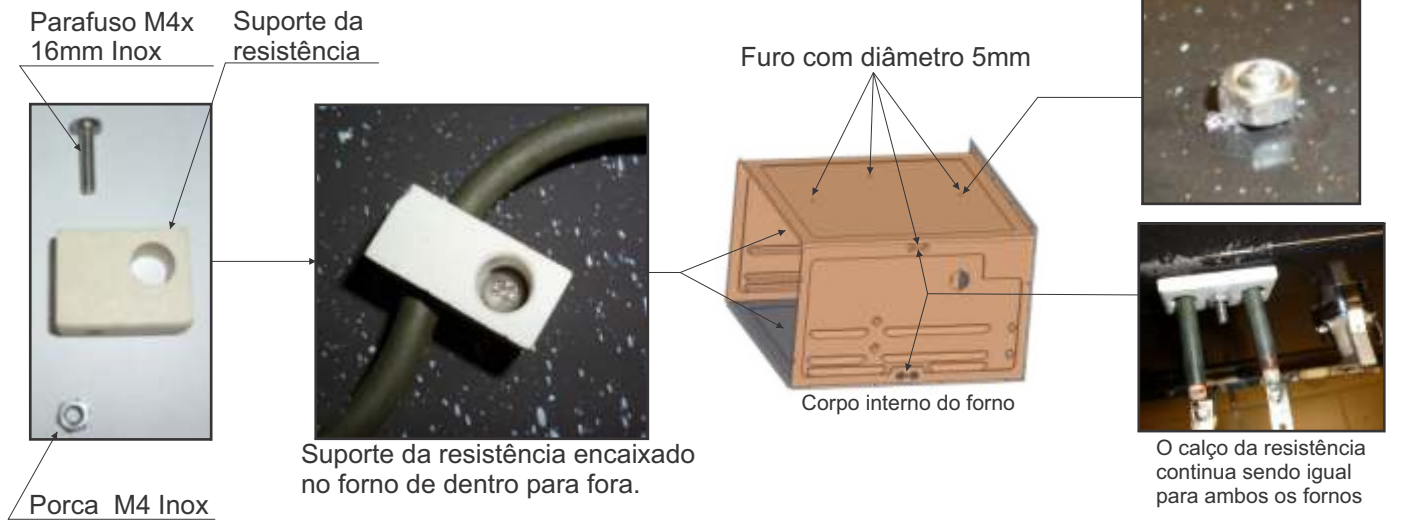

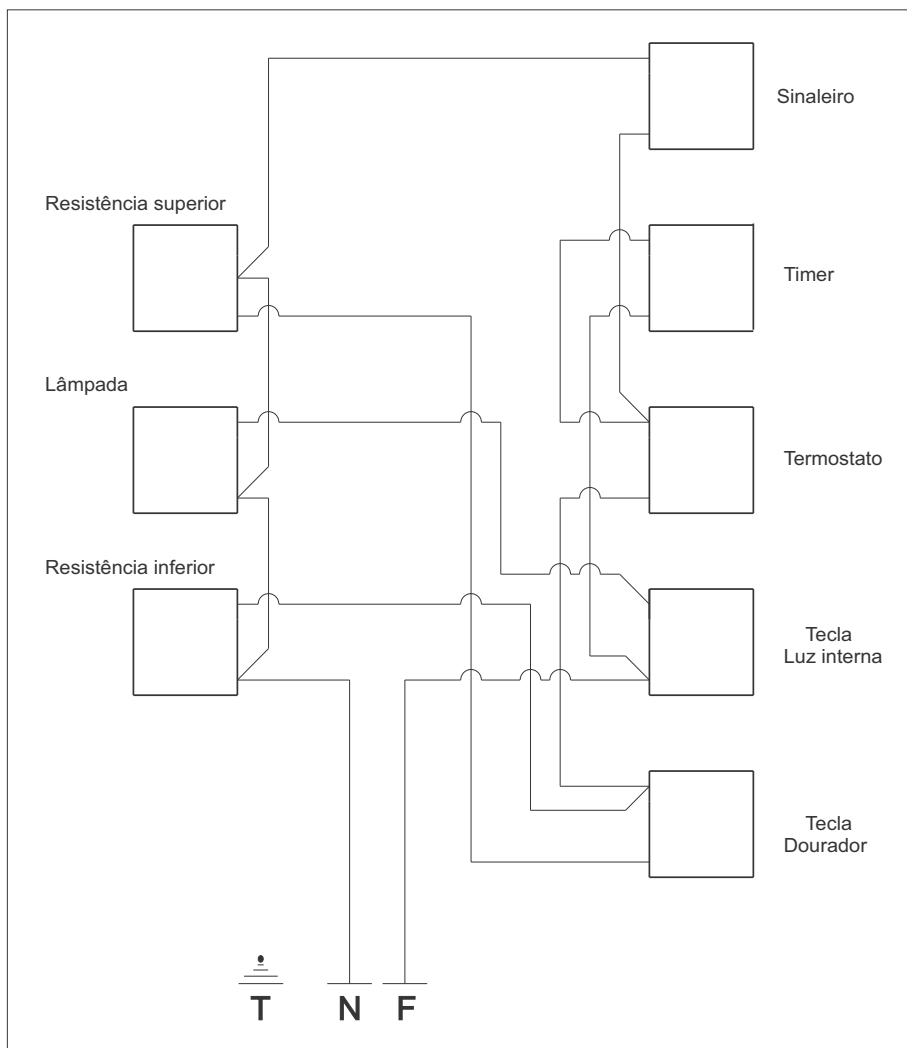

DIMENSÕES PARA INSTALAÇÃO DO KIT DE FIXAÇÃO

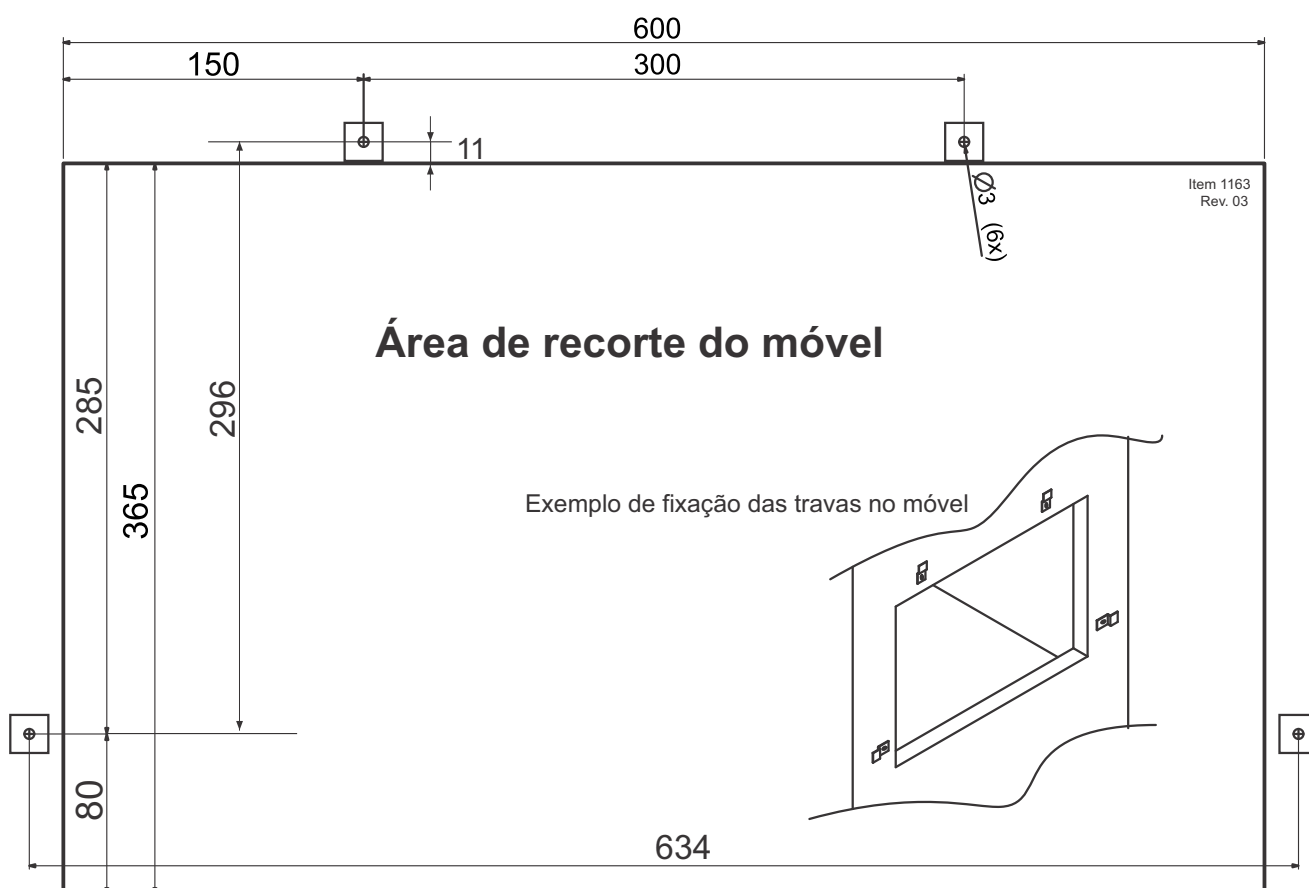

FORNO ELETRICO FISCHER FIT LINE EMBUTIR 44L

1839-5800 (inox 127V)

1839-5801 (inox 220V)

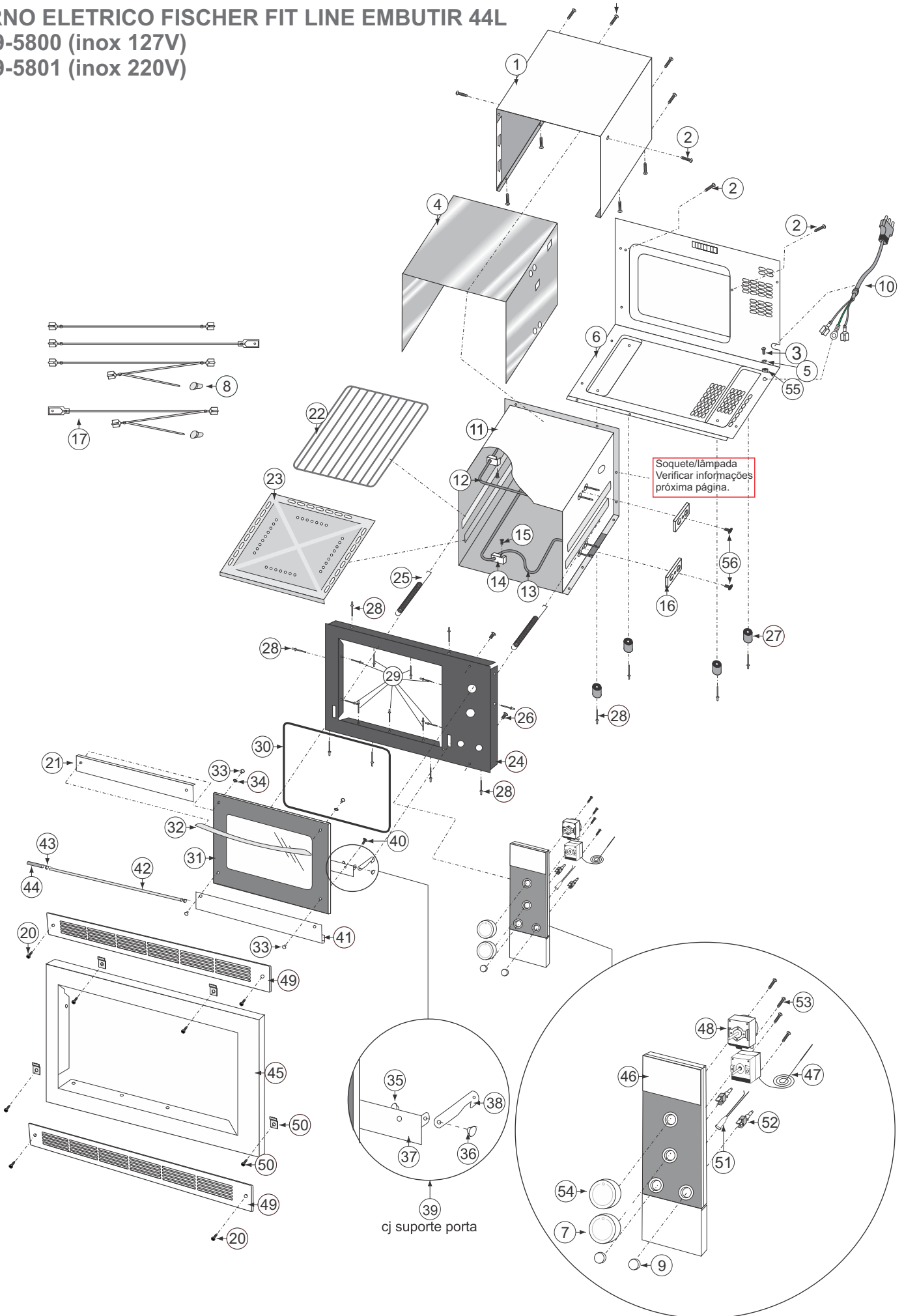

Pos.	Item	Descrição	Qtde
1	17623	corpo externo pintado	1
2	7938	Paraf cab lentilha serr AA FC DIN 7981 M3,5 X 13 ZB	13
3	477	Parafuso cab. ov. 4x10mm din 7985 zn amarelo	1
4	348	isolamento térmico superior	1
5	23	Arruela dentada A4 DIN ZN BR	1
6	966	fundo inferior e traseiro	1
7	1108	manipulador cromado termostato	1
8	16002	conector RBP P1B 150 C	2
9	1203	tecla cromada	2
10	56	cabo de alimentação 127V NBR 6147	1
10	57	cabo de alimentação 220V NBR 6147	1
11	9986	conj. corpo interno	1
12	728	resistência 750W superior dobrada 110V	1
12	759	resistência 750W superior dobrada 220V	1
13	708	resistência 1000W inferior dobrada 110V	1
13	753	resistência 1000W inferior dobrada 220V	1
14	386	passa resistência	5
14	16356	Suporte Resistência (bloco de ligação)	5
15	7938	parafuso cab. Lentilha serrilhada phi 3,5x13 zc br	5
15	16360	Paraf cab panela FC inox304 M4 X 16 NT	7
16	67	calço porcelana	2
17	1153	rede elétrica 127/220V 1750W	1
20	4068	parafuso cab. Lentilha 4,2x22 latão niquelado	4
21	1077	suporte superior em inox do vidro	1
22	286	grade	1
23	6858	bandeja esmaltada	1
24	1063	cj do quadro pintado	1
25	10479	mola	2
26	464	Parafuso cabeça lentilha Philips AA 3,5x9,5mm ZN BCO DIN 2	
27	388	pés	4
28	548	rebite alumínio 4x9 AD 535S natural	12
29	546	rebite alumínio 4x9 AD 535S preto	9
30	5514	guarnição	1
31	1894	vidro da porta	1
32	6224	puxador	1
33	5299	porca sextavada do vidro	4
	2812	Porca sext inox M4 DIN 934	4
34	5254	arruela lisa especial D7,5xD20x0,9 inox natural	2
35	4339	eixo do braço da porta	2
36	4340	trava do eixo braço da porta	2
37	5258	suporte da porta	1
38	5161	braço da porta	2
39	5202	Cj suporte porta fomo 32	1
40	1140	parafuso cab. escareada M 4x6 inox natural	2
41	1116	suporte inferior em inox do vidro	1
42	1120	eixo da porta	1
43	1180	anel da porta	2
44	3241	trava de silicone do eixo	1
45	4704	moldura aço inox escovado	1
46	1070	cj painel inox montado	1

Pos.	Item	Descrição	Qtde
47	4344	termostato 320°	1
48	600	timer	1
49	5415	grade de ventilação externas em inox c/ parafuso	2
50	1192	kit de fixação	1
51	492	Sinaleiro bivolt	1
52	344	Interruptor	2
53	380	Parafuso cab. escareada M4x6mm zn am	4
54	9557	Manipulador cromado timer	1
55	18989	Porca sextavada m4 zn preto s/óleo	1
56	14829	Paraf. Cab. Lent. phi AA 3,5x13mm Zn bco s/pon	2
Verificar Instruções	19337	Lampâda G9 25W 230V	1
	19336	Lampâda G9 25W 120V	1
	20143	Proteção lampâda BJB	1
	20129	Soquete sem lampada halogena BJB	1
	457	Lâmpada127V	1
	459	Lâmpada 220V	1
	551	Soquete sem lâmpada E-14 modelo antigo	1
	9568	Calço EPS superior/ inferior fornos de embutir	2
	15601	Saco polietileno flexografado forno bem. 32	1
	1929	etiqueta código de barras forno inox 220V	1
	1934	etiqueta código de barras forno inox 127V	1
	209	etiqueta papel ligação fio terra 220V	1
	207	etiqueta papel ligação fio terra 127V	1
	6963	manual de instruções	1
	6928	rede de postos autorizados	1
	82	calço eps bandeja	1

SOQUETES E LÂMPADAS



QUANDO POSSUIR ESTES MODELOS DE SOQUETES, E HOUVER NECESSIDADE DE TROCA DE LÂMPADA		SOLICITAR OS ITENS ABAIXO, CONFORME TENSÃO (127V E 220V)																			
14715	551	459 (220V) - 457 (127V)																			
* OS SOQUETES ACIMA NÃO SÃO INTERCAMPÍVEIS.																					
QUANDO HOUVER NECESSIDADE DE TROCA DE SOQUETE, E POSSUIR O MODELO ABAIXO.		SOLICITAR O ITEM ABAIXO, (551)																			
QUANDO HOUVER NECESSIDADE DE TROCA DE SOQUETE, LÂMPADA E PROTEÇÃO DE VIDRO, E POSSUIR O MODELO ABAIXO DE SOQUETE.		SOLICITAR OS ITENS ABAIXO, E LÂMPADA CONFORME TENSÃO (127V E 220V)																			
			<table border="1"> <tr><td>20129</td><td>Soquete</td></tr> <tr><td>20143</td><td>Proteção Lâmpada</td></tr> <tr><td>19337</td><td>Lâmpada 230V</td></tr> <tr><td>19336</td><td>Lâmpada 120V</td></tr> <tr><td> </td><td> </td></tr> <tr><td> </td><td> </td></tr> <tr><td> </td><td> </td></tr> <tr><td> </td><td> </td></tr> </table>	20129	Soquete	20143	Proteção Lâmpada	19337	Lâmpada 230V	19336	Lâmpada 120V										
20129	Soquete																				
20143	Proteção Lâmpada																				
19337	Lâmpada 230V																				
19336	Lâmpada 120V																				
CORPO INTERNO																					
QUANDO HOUVER NECESSIDADE DE TROCA DE CORPO INTERNO, E POSSUIR O MODELO ABAIXO (821)		SOLICITAR OS ITENS ABAIXO, CONFORME TENSÃO (127V E 220V)																			
Antigo (821) Substituído pelo atual (9986)																					
			<table border="1"> <thead> <tr><th>CÓDIGO</th><th>DESCRIÇÃO</th></tr> </thead> <tbody> <tr><td>16360</td><td>Parafuso M4x16</td></tr> <tr><td>2812</td><td>Porca M4</td></tr> <tr><td>16356</td><td>Suporte Resistência</td></tr> <tr><td>20129</td><td>Soquete</td></tr> <tr><td>19337</td><td>Lâmpada 230V</td></tr> <tr><td>19336</td><td>Lâmpada 120V</td></tr> <tr><td>20143</td><td>Proteção Lâmpada</td></tr> <tr><td>9986</td><td>Corpo Interno</td></tr> </tbody> </table>	CÓDIGO	DESCRIÇÃO	16360	Parafuso M4x16	2812	Porca M4	16356	Suporte Resistência	20129	Soquete	19337	Lâmpada 230V	19336	Lâmpada 120V	20143	Proteção Lâmpada	9986	Corpo Interno
CÓDIGO	DESCRIÇÃO																				
16360	Parafuso M4x16																				
2812	Porca M4																				
16356	Suporte Resistência																				
20129	Soquete																				
19337	Lâmpada 230V																				
19336	Lâmpada 120V																				
20143	Proteção Lâmpada																				
9986	Corpo Interno																				

PORTA

A porta do forno pode ser removida para facilitar a limpeza.

Atenção, siga as instruções a baixo.

- Verifique se o forno não está ligado;
- Abrir totalmente a porta do forno;
- Ao remover a porta utilizar as duas mãos;
- Não carregar a porta pelo puxador;

Retirada da Porta do Forno

- Abrir, completamente, a porta do forno (1).
- Levantar os engates das dobradiças (2).
- Gire os engates das dobradiças até o final (3).
- Segurar a porta com as duas mãos, e fazer o movimento de fechar, verificando que os engates estão presos a porta (3).
- Puxe a porta para fora do forno(4)*.

* **IMPORTANTE:** Para evitar riscos e a quebra do vidro ao retirar a porta, coloca-la sobre superfície plana e protegida.

Recolocar a porta

- Segurando a porta com as duas mãos, fixe os braços das dobradiças no forno (5)*.
- Abrir a porta até o final(5), e trava-la colocando os engates nas posições originais(6).

* **IMPORTANTE:** Antes de abrir totalmente a porta, verifique se os engates estão totalmente encaixados.

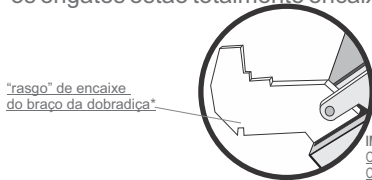
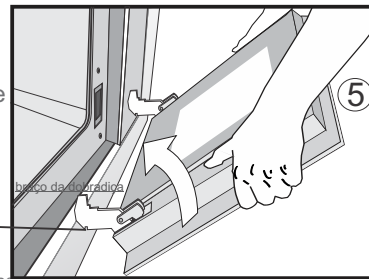
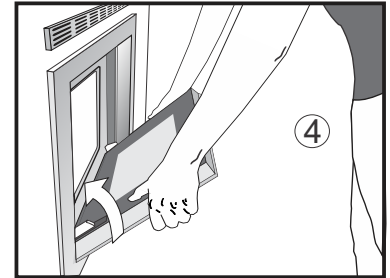
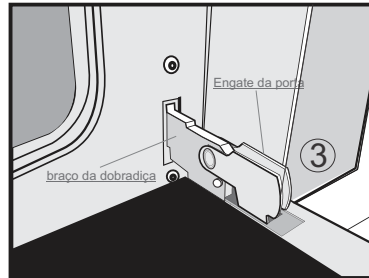
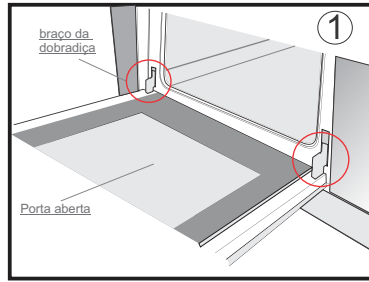

IMPORTANTE: AO MONTAR A PORTA VERIFICAR SE O RASGO DO BRAÇO DA DOBRADIÇA ESTÁ ENCAIXADO CORRETAMENTE NO FORNO.

Retirada do Painel do Forno

Desparafusar o corpo externo do forno e retira-lo(1).

Retirar os manipuladores (2).

Retirar os cabos que estão conectados aos interruptores e retirar os seis parafusos que fixam a caixa painel(3).

Retirar a caixa painel para ter acesso ao timer, termostato (4).

Recolocar a porta

Para colocar o painel novamente basta repetir as operações listadas a cima.

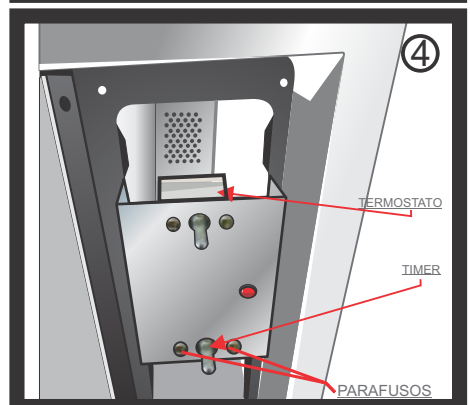
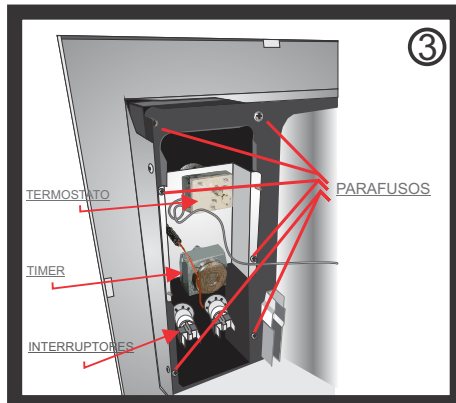
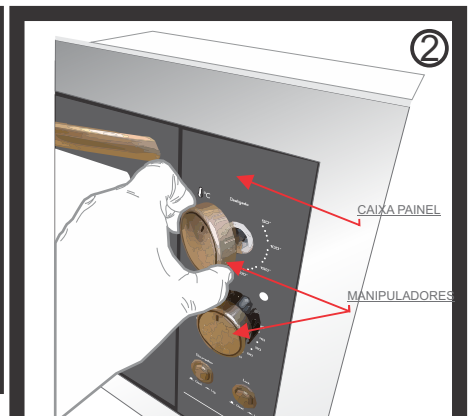
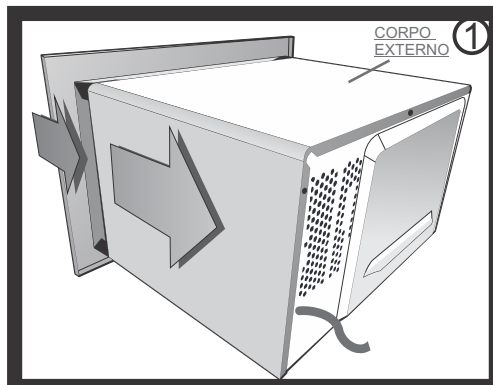

	DEFEITO	CONSEQUÊNCIA NO PRODUTO	CAUSA PROVÁVEL	COMO CONSERTAR
1	Timer com defeito	Produto fica permanentemente ligado	Timer com problema	-trocar timer
2	Termostato com defeito	Produto não liga ou aquece muito	A) bulbo mal posicionado no corpo interno B) termostato com problema	- posicionar o bulbo no encaixe do corpo interno - trocar termostato
3	Resistência com defeito ou queimada	- não aquece - resistência estourada no interior do forno	Resistência com problema	-trocar resistência
4	Porta não fecha	Porta não fecha	A) queda da mola	- recolocar a mola no suporte da mesma
5	Corpo externo danificado	Produto amassado	A) mau acondicionamento B) transporte incorreto do produto	-trocar corpo externo
6	Rede elétrica com defeito	Produto não funciona ou funciona parcialmente	A) terminal desconectado B) terminal conectado incorretamente	- verificar rede elétrica e acompanhar sequência de instalação
7	Não funciona	Não funciona	A) timer com problema B) terminal desconectado ou conectado incorretamente C) consumidor não ligou o timer e/ou termostato	- trocar timer - verificar rede elétrica e acompanhar sequência de instalação - trocar termostato
8	Não aquece	Demora em assar ou não assa	A) termostato com problema B) terminal desconectado ou conectado incorretamente C) resistência superior desligada	- trocar termostato - verificar rede elétrica e acompanhar sequência de instalação - verificar se o dourador foi ligado
9	Porta solta	Porta não fecha	A) verificar página 10 deste manual	
10	Moldura danificada	moldura amassada	A) mau acondicionamento B) transporte incorreto do produto	- trocar moldura - pequeno amassado retorne o mesmo a posição de origem
11	Lâmpada queimada	Lâmpada não acende	A) ligado em tensão errada B) lâmpada queimada	- trocar lâmpada - verificar tensão
12	Não desliga	Produto fica permanentemente ligado	Timer com problema	- trocar timer
14	Quadro com defeito	A) porta não fecha B) não permite o pleno encaixe da bandeja e grade C) painel deslocado	A) mal acondicionamento B) transporte incorreto do produto C) queda do produto	-pequeno amassado retorne o mesmo a posição de origem - grande amassado, troca do quadro
15	Cx. Painel quebrada ou amassada	Vidro do painel quebrado ou suporte do vidro amassado	A) transporte inadequado B) queda do produto	- troca do conjunto caixa painel
16	Corpo interno	A) não permite o pleno encaixe da bandeja e grade B) defeito no esmalte do autolimpante	A) mal acondicionamento B) transporte incorreto do produto C) queda do produto D) defeito de esmaltação	- troca do corpo interno
17	Grade caída	Grade não para nas ranhuras do corpo interno	A) grade com defeito B) corpo interno com defeito	- deformar grade para aumentar largura da mesma
18	Tecla/ interrup. Com defeito	A) não permite o acionamento da mesma B) impede de utilizar a função disponível	A) interruptor com problema B) desencaixe do interruptor com o quadro	- se o interruptor estiver com problema, troque o mesmo - verificar encaixe do interruptor no quadro, se estiver danificado, trocar o quadro - caso o encaixe estiver intacto, recoloque o interruptor no local, em seguida coloque a tecla
19	Terminal solto	Não liga ou não funciona determinada função	A) defeito de fabricação	- verificar rede elétrica e acompanhar sequência de instalação
20	Porta torta /quebrada	Porta não fecha	A) quadro com defeito B) braço da porta torto ou amassado	- verificar o grau do defeito, se for um pequeno amassado recoloque o mesmo no local, de forma com que permita o fechamento da porta , se for um defeito maior trocar a peça que estiver danificada
21	Frontal manchado	Manchas escuras na moldura e caixa painel	A) produto acondicionado inadequadamente B) escape de vapores, provenientes do corpo interno C) utilização de produtos inadequados para limpeza externa	-verificar se não existem espaços entre o corpo externo e o quadro, caso exista desmontar o produto e vedar as frestas com silicone - limpar a parte de inox com esponja macia, água e detergente, secando com um pano macio.ou usar brilha inox.