

16655- DEPURADOR FISCHER POWER STEEL 60 CM

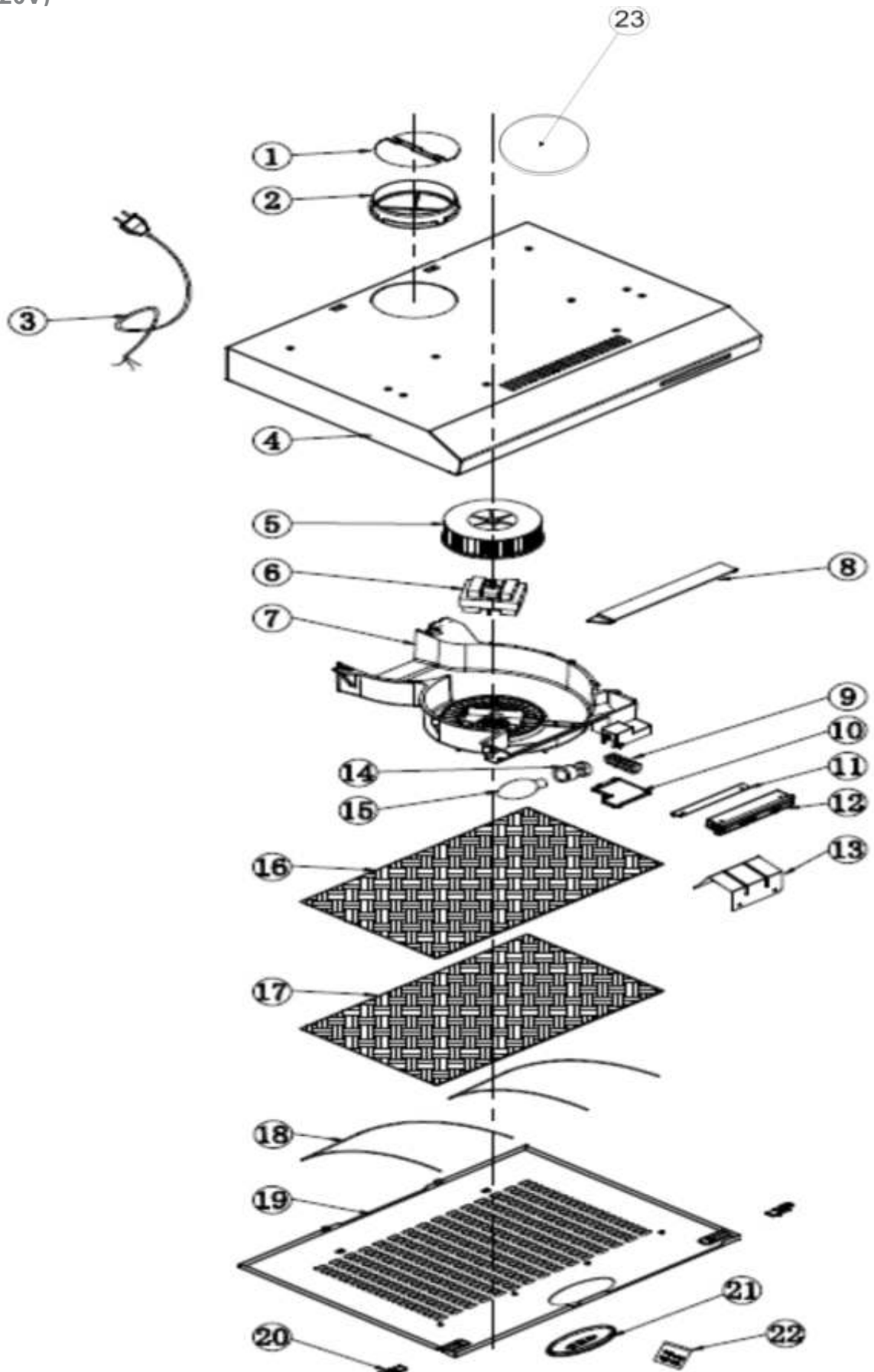

DEPURADOR FISCHER POWER STEEL 60 CM
 16655-17615 (127V)
 16655-17635 (220V)



Pos	Focco	Descrição	Quant
1	6457	VÁLVULA FLANGE	2
2	6466	FLANGE	1
3	16717	CABO FORÇA	1
4	16700	CORPO EXT INOX	1
5	16716	TURBINA	1
6	16703	MOTOR 127V	1
	16704	MOTOR 220V	
7	16705	COBERTURA MOTOR	1
8	16721	PAINEL SAIDA AR	1
9	16720	CHAVE COMANDO	1
10	16714	COBERT CHAVE COMAND	1
11	16702	SUPORTE COMANDO	1
12	16701	PAINEL DE COMANDO PR	1
13	16713	PAINEL REFLETIVO	1
14	5596	SOQUETE LAMPADA	1
15	6220	LAMPADA 127v	1
	6221	LAMPADA 220V	
16	16707	FILTRO PRETO	1
17	16708	FILTRO BRANCO	1
18	16706	FIXADOR FILTRO	2
19	16719	TAMPA	1
20	16710	FIXADOR TAMPA	2
21	16711	PAINEL DA LÂMPADA	1
22	16712	KIT FIXAÇÃO	1
23	6465	TAMPA SAÍDA DE AR	1
	17095	EMBALAGEM	1
	16736	MANUAL	1
	17093	CALÇO EPS DIR	1
	17092	CALÇO EPS ESQ	1
	17364	GABARITO DE FIXAÇÃO	1

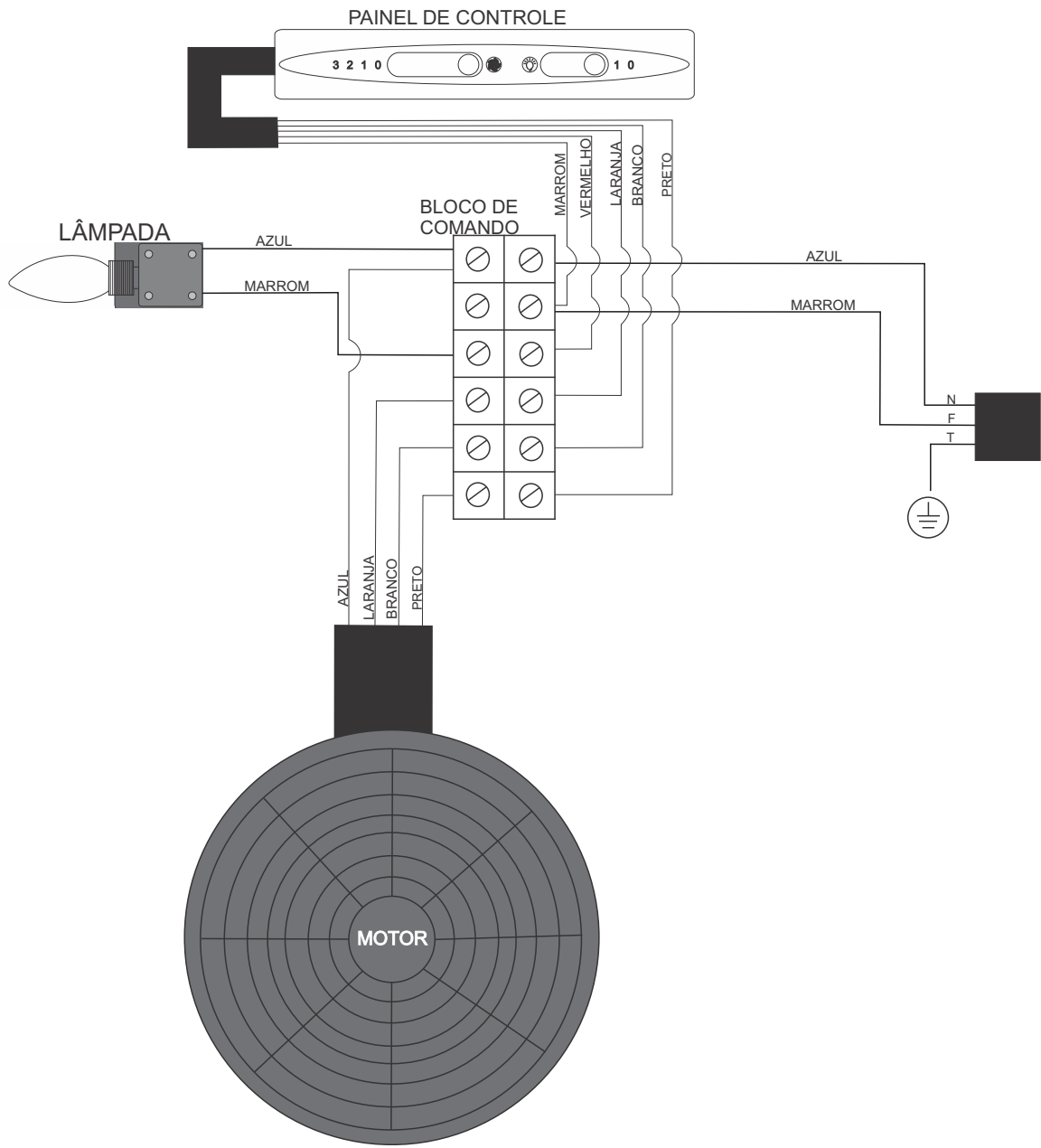

Nº	Defeito	Consequência no produto	Causa provável	Como consertar
1	Barulho excessivo	- Emite som além do normal	A) Ventoinha solta ou mal centralizada. B) (Vidro) que protege a lâmpada solto ou trincado	A) Verifique se a ventoinha esta fixada corretamente, caso não esteja, aperte a porca que se encontra no centro da ventoinha e faça um teste para ver se não esta encostando nas extremidades. B) Se estiver solto aperte as garras internas com cuidado para não trincar o mesmo, caso esteja trincado troque-o.
2	Lâmpada não acende	- Lâmpada não acende	A) Lâmpada queimada B) Lâmpada solta C) Rede elétrica com defeito	A) Trocar a lâmpada B) Fixar a lâmpada C) Verificar rede elétrica e acompanhar seqüência de instalação.
3	Não funciona	- Não funciona	A) Motor com defeito B) Rede elétrica com defeito C) Painel de comando com defeito	A) Testar separadamente o motor B) Verificar rede elétrica e acompanhar seqüência de instalação, de acordo com o diagrama elétrico. C) Observar se os interruptores estão devidamente encaixados entre a proteção da chave e o painel de comando.
4	Gordura nos móveis e no ambiente	- Diminui a eficiência do produto	- Filtro de gordura saturado	- Trocar os filtros
5	Rede elétrica com defeito	- Produto não funciona - Não funciona determinada função	A) Terminal desconectado B) Terminal conectado incorretamente C) Consumidor não observou a compatibilidade da tensão da residência com a tensão do aparelho	- Verificar rede elétrica e acompanhar seqüência de instalação, de acordo com o diagrama elétrico. - Observar a compatibilidade da tensão da residência com a tensão do aparelho.
6	Interruptor com defeito	- Não funciona ou não funciona determinada função	A) Interruptor com defeito B) Desencaixe do interruptor com o painel de comando	A) Trocar interruptor B) Encaixar o painel
7	Não succiona	- Diminui a eficiência do produto	A) Ventoinha solta B) Alguma obstrução nos filtros. C) Correntes de ar D) Conferir altura do depurador com o fogão	A) Observar se a ventoinha está fixada corretamente. B) Verificar se não contém alguma obstrução nos filtros. C) A instalação foi feita próxima de janelas ou portas.